

Referencia: Bomba de aceite

Aplicación: Dodge

Partes implicadas: CM72

Instalación de bomba de aceite Dodge.

1. Antes de instalar la bomba de aceite nueva, se deberá revisar cuidadosamente el cárter que no tenga ninguna rebaba o residuo que afecte la lubricación del mismo.

Recuerde, es muy importante prelubricar la bomba de aceite.

2 Al instalar esta bomba de aceite, se debe revisar que el cuello de montaje "C" esté correctamente adentrado en el barreno del cojinete, asegurándose de que no quede flojo; posteriormente coloque los pernos de montaje a 30-35 Lbs pie.

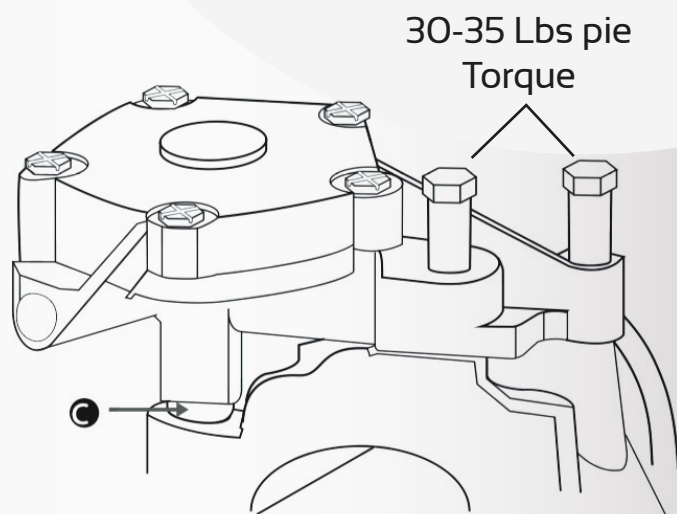
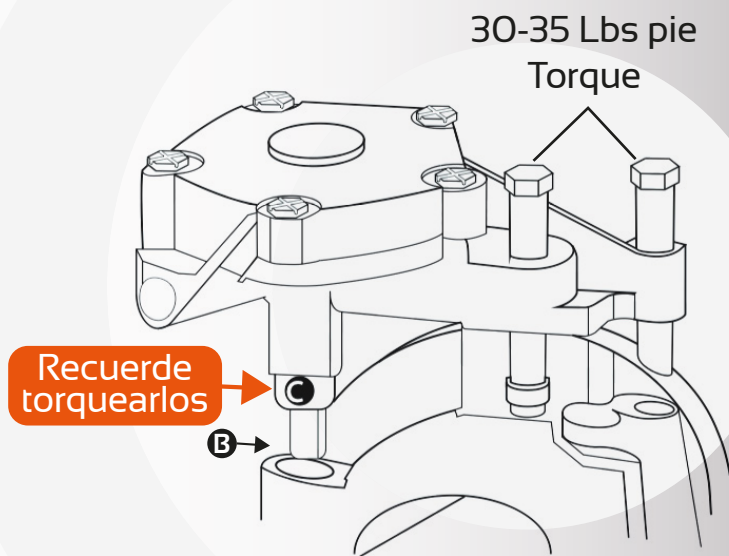

Referencia: Bomba de aceite

Aplicación: Dodge

Partes implicadas: CM72

3. La incorrecta instalación de esta bomba de aceite puede ocasionar los siguientes problemas:

- Quiebre del cuello de montaje (C).
- Quiebre de la flecha de transmisión(B).
- Fractura del cojinete de montaje.
- Y finalmente, colapso del motor.

4. Cuando finalice la limpieza inspeccione que no existan deformaciones en la circunferencia del orificio provocados al desinstalar la bomba anterior.

